

W ROZDZIELNI RP-3 DOBUDOWAĆ NOWE ZABEZPIECZENIA DLA OBWODÓW

RP-3

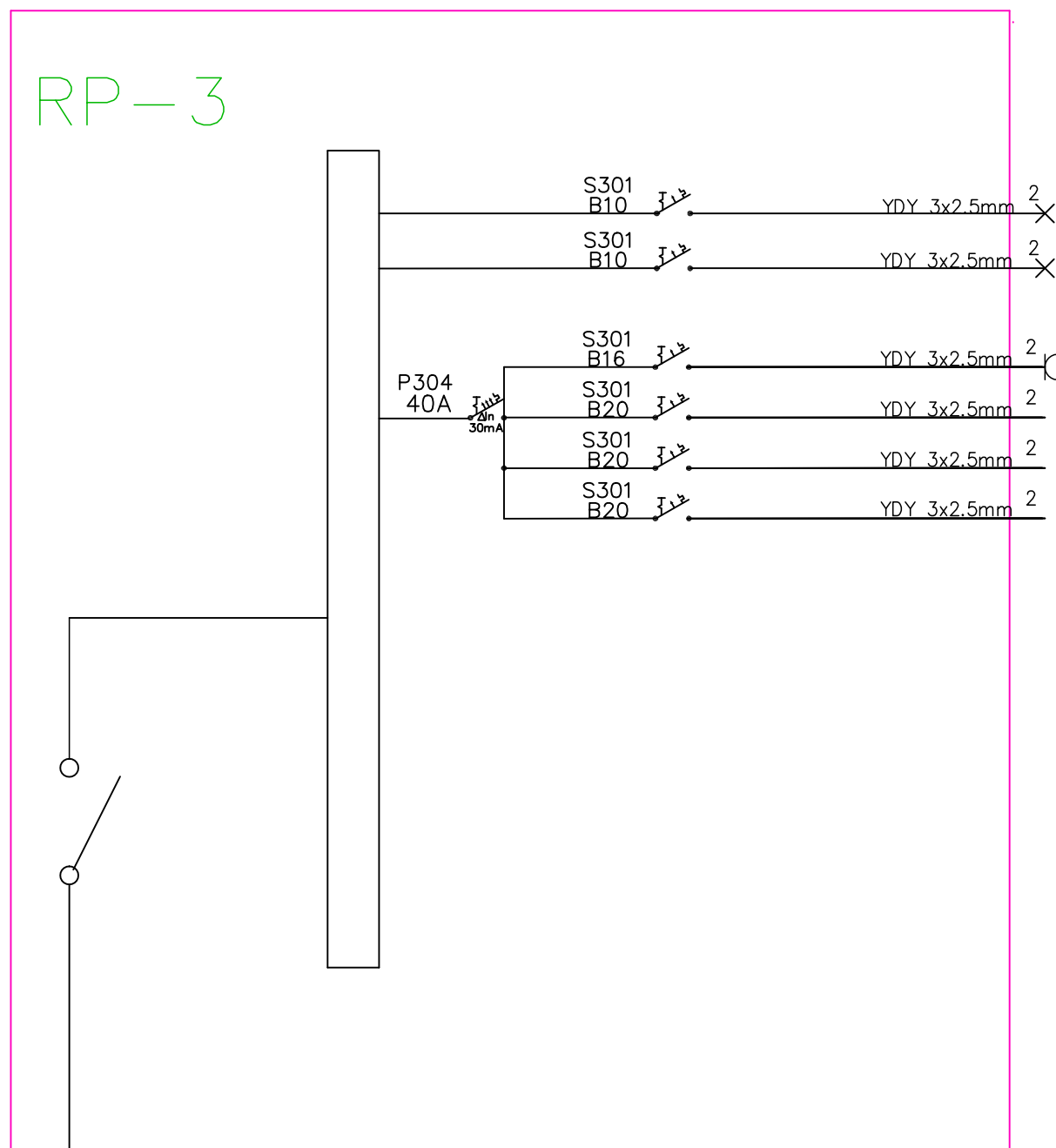

- OŚW. 1
- OŚW.AWARYJNE
- F1/RP-1
- GRZEJNIK 1
- GRZEJNIK 2
- GRZEJNIK 3

TN-S

SZYBKIE WYŁĄCZENIE!

POŁĄCZENIA WYRÓWNAWCZE

RP-4

YDY5x10mm 2

| | | | | |
|--|--|------------|--|------------------|
| ARCHIprojekt Włodzisław Banas ul. M. Skłodowskiej-Curie 88, 58-301 Lubin tel/fax (076) 846-16-16, 846-16-17, e-mail: archiprojekt@post.pl, NIP 692-102-55-87 | | | | |
| Investor: | Gmina Miasto Świdnica, ul. Armii Krajowej 49, 58-100 Świdnica | Nr arch: | 02/16 | |
| Obiekt: | Przebudowa basenu odkrytego przy ul. Śląskiej - etap I, w Świdnicy, dz. nr 3088, 3155, 3157, 3158 obręb 0004 Świdnica. | Stadium: | P.W. | |
| Adres: | 58-100 Świdnica, kł. 021901_1 m. Świdnica, dz. nr 3088, 3155, 3157, 3158, obręb 0004 Śródmieście | Data: | VII.2016 | |
| Rysunek: | SCHEMAT RP-3 | Skala: | | |
| Branża: | ELEKTRYCZNA | Nr upr.: | Zakres uprawnień: | Podpis: Rys. nr: |
| Projektant branży elek.: | mgr inż. Krzysztof Zawadzki | 173/DOS/13 | upr. bud., do projektów, bez ograniczeń i nadzoru w specjaln. elektrycznej | 22 |
| Sprawdzający: | mgr inż. Andrzej Zawadzki | 17/97 | upr. bud., do projektów, bez ograniczeń i nadzoru w specjaln. elektrycznej | |